

Aufbauanleitung HoloBox



Die HoloBox besteht aus folgenden Teilen:

- Box (Werkstoff Holz - Kunststoffbeschichtung)
- Vorsatz mit Audioanlage
- Projektorrampe
- HoloPro™ 50"-Scheibe (1.040 mm X 1.890 mm)
- Spezial-Spiegelscheibe

1. Der Vorsatz mit der Audioanlage wird durch Anheben gelöst und kann dann entfernt werden. Danach werden die vier Schrauben (13 mm Schlüsselweite) gelöst.
Die Schrauben nicht ganz entfernen!
2. Die HoloPro™-Scheibe wird nun mit dem Glasausschnitt nach unten von der Seite in den geöffneten Spalt der Box eingeführt und nach unten abgelassen. Die Markierung der Bildfläche muß sich aus Betrachtungsrichtung gesehen oben links befinden.
Es ist darauf zu achten, dass die Scheibe beim Einstellen nicht verkantet wird.
3. Die Schrauben werden nun wieder angezogen. Nicht zu fest anziehen, da sonst die Scheibe Schaden nehmen könnte!
4. Nun werden die Türen mit Hilfe des beiliegenden Schlüssels geöffnet. An der Rückwand im Inneren der Box befinden sich abermals 4 Schrauben. Diese werden wie zuvor gelöst und die Spezial-Spiegelscheibe wird in den dafür vorgesehenen Spalt eingesetzt. Hierbei muss die durchgehende Glasscheibe zur HoloPro™-Scheibe zeigen. Die Rückseite hat eine Nut unter der Spiegelfläche. Die Scheibe beim Einsetzen nicht verkanten. Danach die Schrauben wieder anziehen; ebenfalls nicht zu fest, da sonst der Spiegel beschädigt werden könnte.
5. Ist der Projektor noch nicht montiert, wird die Projektorenrampe nach vorne aus der Box entfernt. Dazu wird sie losgeschraubt, von der Vorderseite der Box angehoben und nach vorne gezogen. In den Projektor werden von unten 3 oder 4 M4 Gewindestifte in die dafür vorgesehenen Gewinde geschraubt. Danach wird er in die passenden Löcher der Projektorenrampe eingesetzt und von unten mit den beiliegenden Muttern angeschraubt. Nach Einsetzen der Rampe muss das Objektiv des Projektors zur Front der Box zeigen. Es ist darauf zu achten, dass die Rampe in die vorgesehenen Löcher einrastet.
6. Alle sich in der Box befindlichen Netzstecker sind in die Steckerleiste einzustecken und die Leiste einzuschalten.
7. Nun wird der Projektor mit der Signalquelle verbunden und eingeschaltet (siehe Bedienungsanleitung des Projektors).
8. Ggf. ist das Bild zu justieren, damit es optimal auf die HoloPro™-Scheibe passt. Hierzu wird das Bild mit Hilfe von Zoom und Fokus des Projektors grob auf die Scheibe gerichtet. Dann die Bildflanken mit der Keystoneeinstellung im Projektormenü korrigieren. Der Digitale Shift im Projektormenü bei Projektoren des Typs Sharp PG-C30 und XG-P10 muss auf Null stehen. Am kleinen Spiegel im Inneren der HoloBox sind zwei Rändelschrauben angebracht. Durch drehen dieser Schrauben kann das Bild genau justiert werden.
9. Zum Abschluss wird der Vorsatz mit der Audioanlage eingehängt. Dabei bitte darauf achten, dass keine Leitungen von dem Audiosystem eingeklemmt werden. Das Audiosystem mit dem Netz und der Signalquelle verbinden. Mit Hilfe der Lautstärkeregler auf gewünschte Lautstärke einstellen. Diese befinden sich unter der Klappe oben am Vorsatz.



HoloPro™

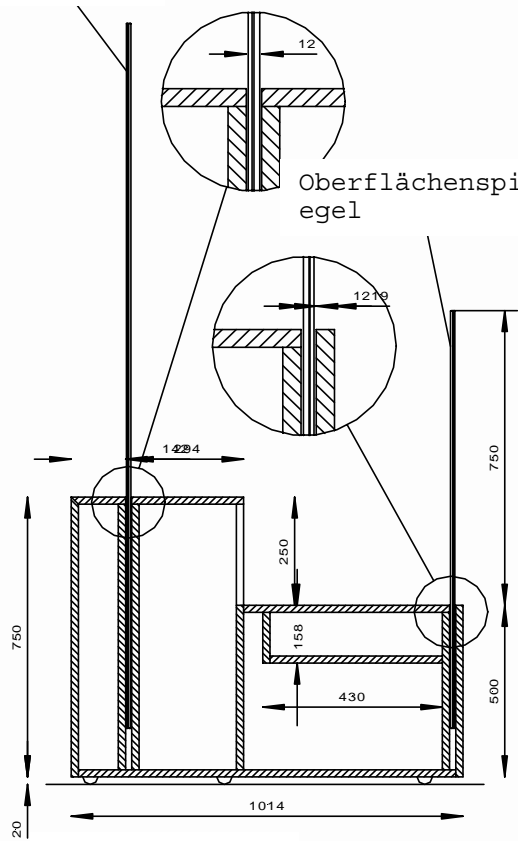

Seitenansicht

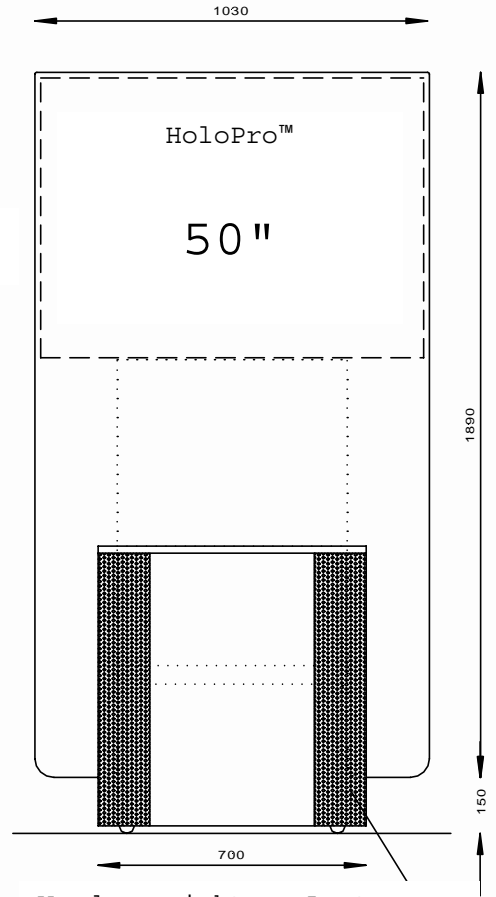

Vorderansicht

Lautsprecher

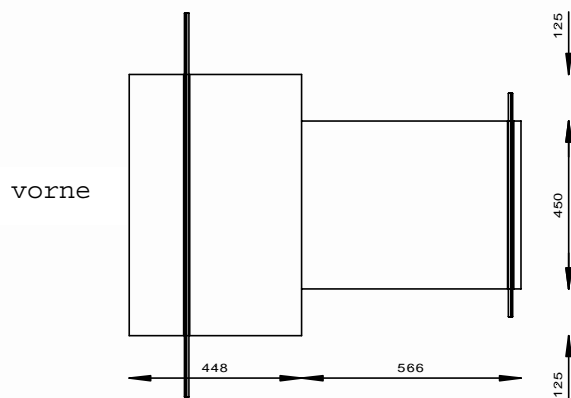

Draufsicht

HoloBox



Sicherheitshinweis

Bei der Installation von HoloPro™ ist auf Folgendes zu achten:

1. Die Installation darf nur durch pronova oder geschultes Personal der Vertragshändler vorgenommen werden.
2. Die Installation von HoloPro™-Scheiben sollte von zwei Personen durchgeführt werden.
3. HoloPro™ sollte nur in dem HoloPro™-Flightcase transportiert werden, um Beschädigungen zu vermeiden.
4. HoloPro™-Kanten sind geschliffen. Durch hartes Aufsetzen oder zu starke punktuelle Belastung können diese splintern. Das kann Schnittverletzungen zur Folge haben.
5. Die Handhabung der HoloPro™-Scheibe sollte nur mit schweißdichten Handschuhen erfolgen. Ist dieses nicht möglich, müssen die entstehenden Fingerabdrücke sofort entfernt werden, um Beschädigungen der Antireflectionsschicht zu vermeiden.
6. Zur Reinigung der Scheibe dürfen keine Scheuermittel verwendet werden.
7. Der Projektor muss bei der Deckenmontage 2-fach gesichert werden (Ketten, Fanghaken).
8. Die Zu- und Abluftschlitze des Projektors dürfen nicht verdeckt werden (siehe Bedienungsanleitung des Projektors).

Unsachgemäße Handhabung des Zubehörs kann zu Verletzungen führen oder den Absturz von HoloPro™ zur Folge haben. Bei falscher Anwendung oder Nichtbeachtung der Sicherheitshinweise und Aufbauanleitungen wird keinerlei Haftung übernommen.

